

Wer findet den Weg durchs Labyrinth? Folge den Zahlen des 7er-Einmaleins. Die Buchstaben auf dem richtigen Weg ergeben zwei Lösungswörter.

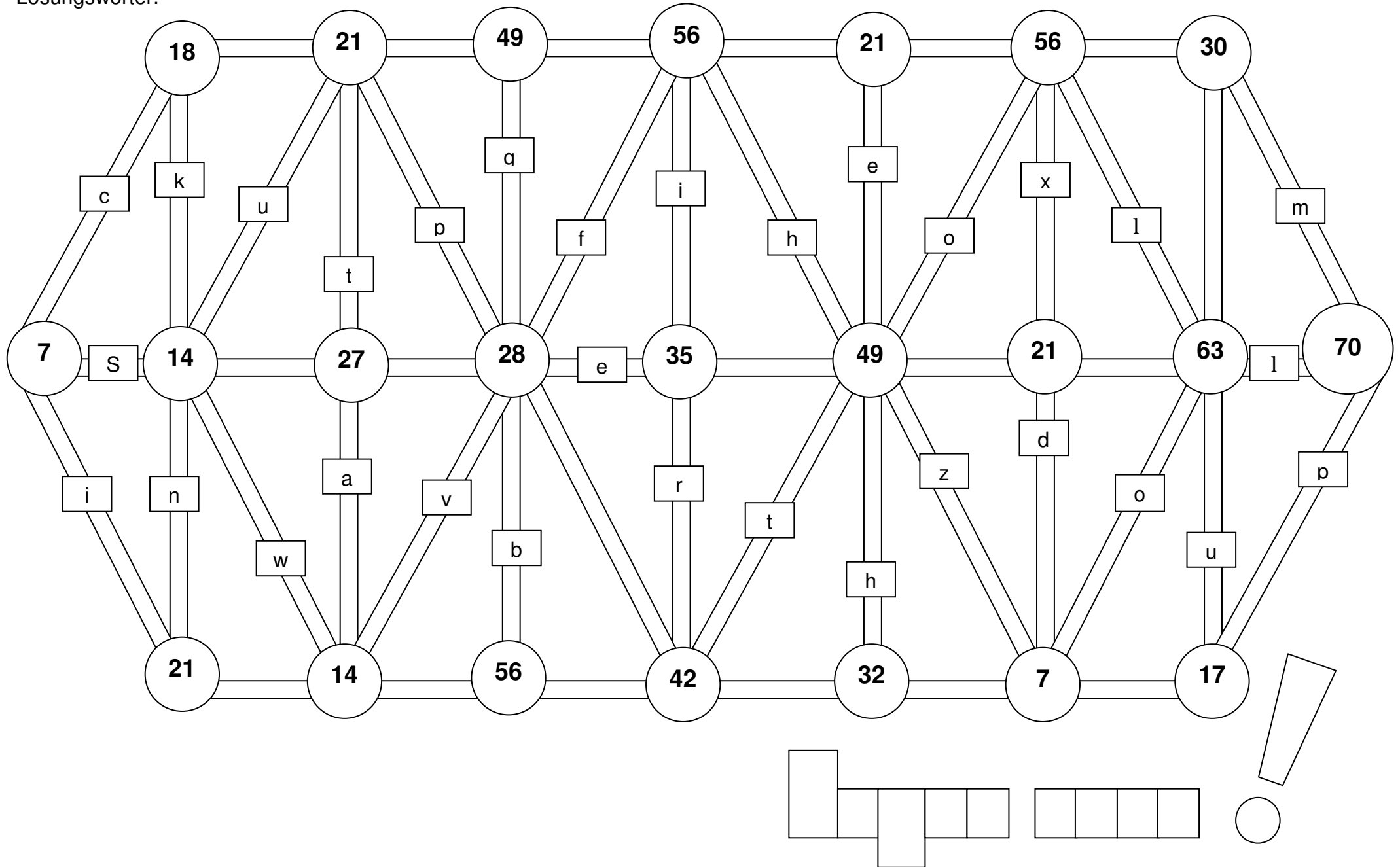

Wer findet den Weg durchs Labyrinth? Folge den Zahlen des 8er-Einmaleins. Die Buchstaben auf dem richtigen Weg ergeben zwei Lösungswörter.

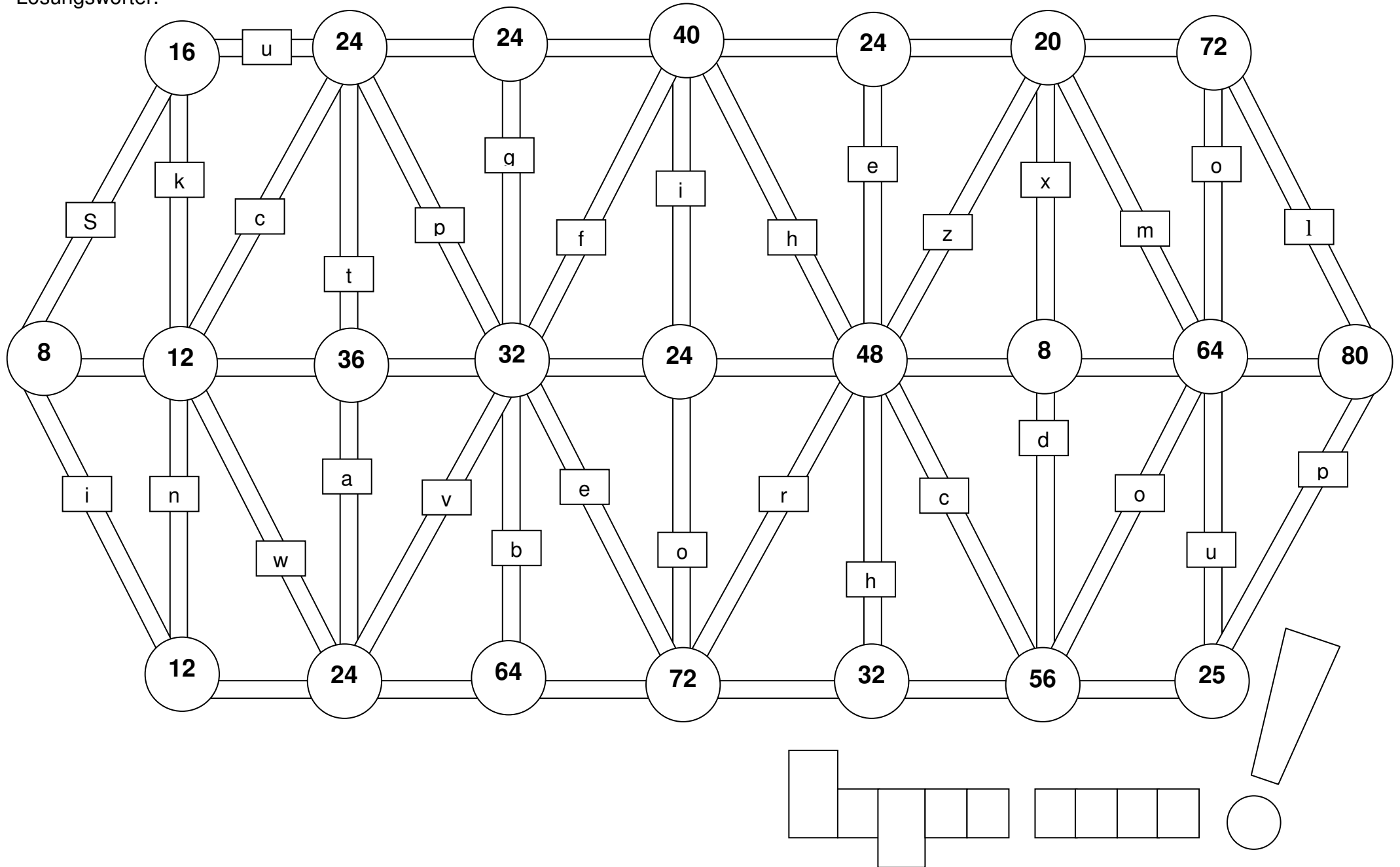

Wer findet den Weg durchs Labyrinth? Folge den Zahlen des 9er-Einmaleins. Die Buchstaben auf dem richtigen Weg ergeben zwei Lösungswörter.

