

Wer findet den Weg durchs Labyrinth? Folge den Zahlen des 10er-Einmaleins. Die Buchstaben auf dem richtigen Weg ergeben zwei Lösungswörter.

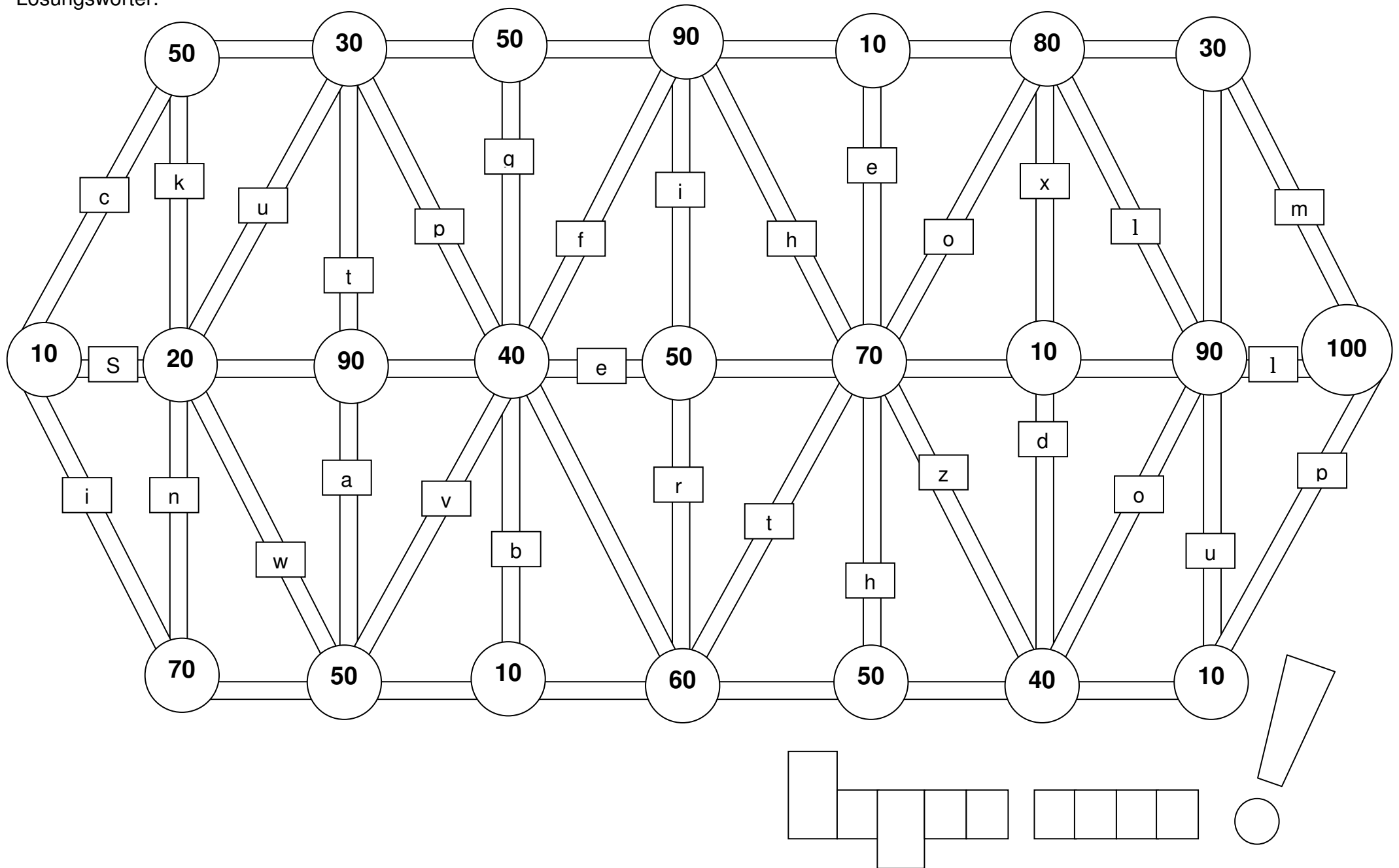

Wer findet den Weg durchs Labyrinth? Folge den Zahlen des 5er-Einmaleins. Die Buchstaben auf dem richtigen Weg ergeben zwei Lösungswörter.

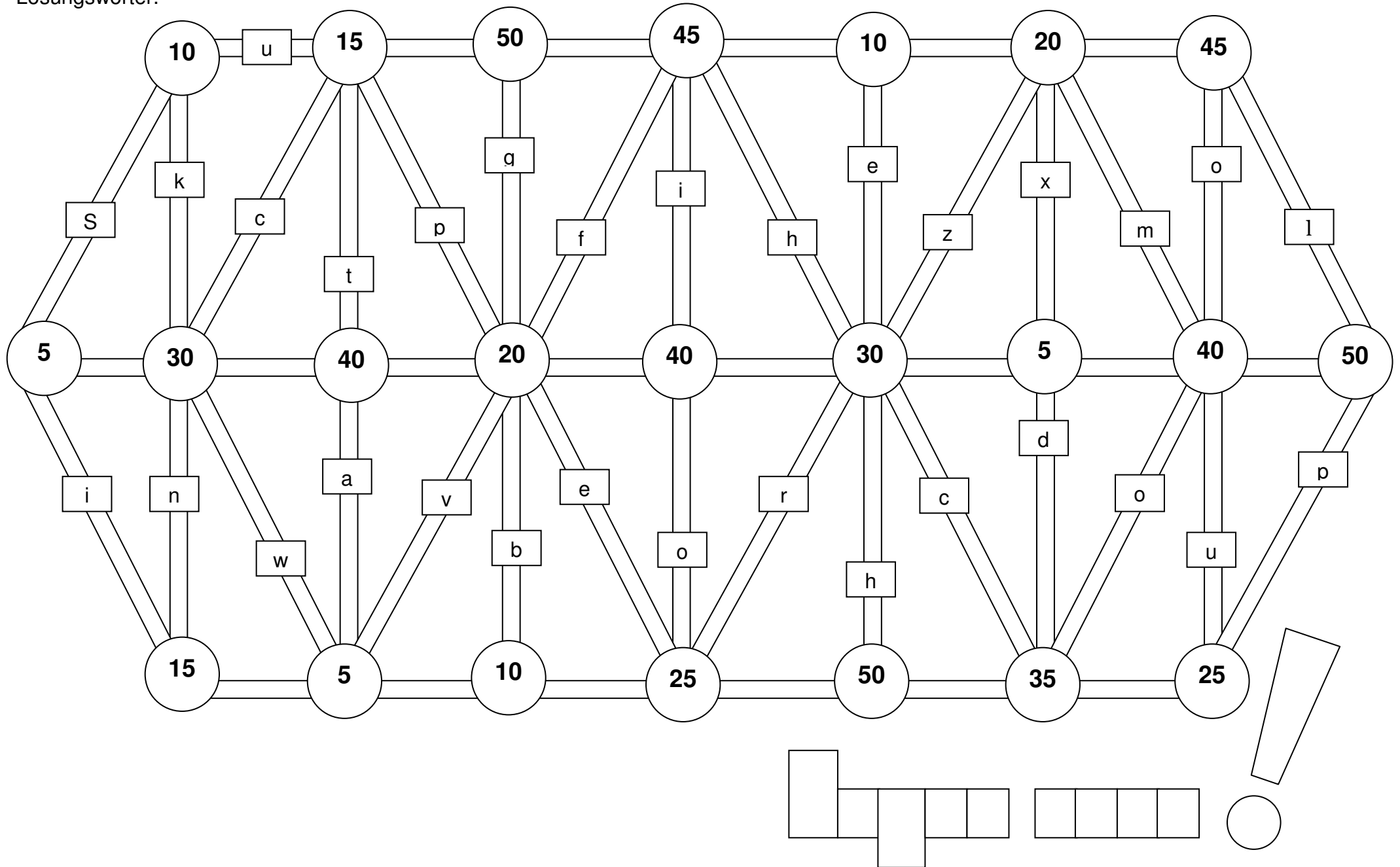

Wer findet den Weg durchs Labyrinth? Folge den Zahlen des 2er-Einmaleins. Die Buchstaben auf dem richtigen Weg ergeben zwei Lösungswörter.

